

Finale Nationale Coupe des Clubs

15 juin 2024

Livret de donnes commentées

Séance 1

Commentaires : Olivier GIARD

FINALE NATIONALE DE LA COUPE DES CLUBS

Donne 1
Nord Donneur
Pers. Vul

♠ 8	♠ 6 5	♠ A R D 2						
♥ 8 7 3 2	♥ R D 9 5	♥ A V						
♦ A 9 8 6 5 4 3	♦ R 2	♦ D 10 7						
♣ 4	♣ R D 9 5 2	♣ A 8 7 6						
<table style="border: 2px solid green; background-color: #008000; color: white; padding: 10px; display: inline-table;"> <tr><td style="padding: 2px 5px;">O</td><td style="padding: 2px 5px;">N</td><td style="padding: 2px 5px;">E</td></tr> <tr><td style="padding: 2px 5px;">S</td><td style="padding: 2px 5px;"></td><td style="padding: 2px 5px;"></td></tr> </table>			O	N	E	S		
O	N	E						
S								
	♠ V 10 9 7 4 3							
	♥ 10 6 4							
	♦ V							
	♣ V 10 3							

<i>Ouest</i>	<i>Nord</i>	<i>Est</i>	<i>Sud</i>
	1 ♣	X	2 ♠
3 ♦	Passe	3 ♠	Passe
4 ♦	Passe	5 ♣	Passe
5 ♦	Fin		

Entame: ♥ R

Enchères : Avec 20 H, Est doit commencer par contrer avant de faire une annonce à Sans-Atout. L'enchère de 2 ♠ est faible comme vous pouvez le constater et place Ouest devant une enchère difficile. Avec seulement un As, il peut passer en se disant que quelqu'un va bien finir par reparler, il faut bien que les points soient quelque part. Mais avec sa belle distribution, il privilégie l'attaque en nommant sa couleur septième. Est peut, bien sûr, déclarer la manche à Sans-Atout, mais il pense au chelem ! Il fait deux cue-bids et finit par s'incliner devant l'absence d'enthousiasme d'Ouest.

Jeu de la carte : Sur l'entame naturelle du Valet de Trèfle dans la couleur du partenaire, le contrat de 3 SA, comme celui de 6 ♦, ne gagne qu'en trouvant le Roi de Carreau sec dans l'ouverture. Pour couvrir ce cas favorable, pensez à partir du 10 de Carreau pour l'As de manière à ne pas vous bloquer ! Aujourd'hui, le Roi de Carreau ne tombe pas ce qui pénalise les optimistes.

FINALE NATIONALE DE LA COUPE DES CLUBS

Donne 2

Est Donneur

N-S Vul

<p>♠ R 6 4 2 ♥ A 5 4 ♦ R 7 5 3 ♣ 9 5</p>	<p>♠ A D 9 5 ♥ D 10 8 6 ♦ V ♣ D V 10 2</p>	<p>♠ V 10 3 ♥ R V 9 7 ♦ 10 9 8 6 2 ♣ R</p>	<p>♠ 8 7 ♥ 3 2 ♦ A D 4 ♣ A 8 7 6 4 3</p>
--	--	--	--



<i>Ouest</i>	<i>Nord</i>	<i>Est</i>	<i>Sud</i>
Passe	1 ♣	Passe	Passe
Fin		Passe	3 ♣

Entame: ♦ 10

Enchères : Une main embêtante à traiter pour Sud, il est maximum de son enchère, mais que dire d'autre ?

Jeu de la carte : Le Roi de Trèfle sec et bien placé vous permet de faire onze levées quand l'impasse Pique va réussir elle aussi.

Le déclarant, avant de faire l'impasse au Roi de Pique, doit essayer de jouer un petit Cœur vers le 10.

Si Ouest fournit un petit, cela lui permet d'éviter l'impasse à Pique en trouvant le Roi (ou l'As) accompagné du Valet en Ouest, un Pique du mort disparaîtra sur la Dame de Cœur.

Si vous jouez le contrat de 3 SA, la ligne de jeu la plus simple sur l'entame du 10 de Carreau consiste à mettre un petit du mort en espérant les deux Rois mineurs en Est (on gagne en mettant l'As et en tentant les deux impasses noires, mais c'est une ligne de jeu à cartes vues).

Pour battre le contrat, Ouest doit prendre du Roi de Carreau et rejouer un petit Cœur ce qui permet à la défense de faire cinq levées, un Carreau et quatre Cœurs avant que le déclarant n'en fasse neuf.

FINALE NATIONALE DE LA COUPE DES CLUBS

Donne 3

Sud Donneur

E-O Vul

♠ 7 4	♠ A V 10 8 3	♠ D 6 2
♥ D 9 7 3	♥ A 10 6 5	♥ R 8 2
♦ 7 5 2	♦ D 9	♦ V 6 4 3
♣ A R V 9	♣ 7 6	♣ 5 4 3
	<div style="display: inline-block; border: 1px solid black; background-color: #008000; padding: 5px; text-align: center; margin: 5px;"> N O E S </div>	
	♠ R 9 5	
	♥ V 4	
	♦ A R 10 8	
	♣ D 10 8 2	

<i>Ouest</i>	<i>Nord</i>	<i>Est</i>	<i>Sud</i>
			1 ♦
Passe	1 ♠	Passe	1 SA
Passe	2 ♣	Passe	2 ♠
Passe	4 ♠	Fin	

Entame: ♣ 3

Enchères : Sur la redemande à 1 SA, Nord ne doit pas dire 2 ♥ car cette enchère ne serait pas forcing. A la place, il utilise l'enchère de 2 ♣ Roudi qui demande à l'ouvreur son nombre de cartes à Pique et sa force. 2 ♠ indique un jeu maximum (13 H et deux 10) avec trois cartes à Pique. A ce stade, Nord pourrait nommer ses Cœurs, mais un fit ayant été trouvé, il fait au plus simple en déclarant la manche.

Jeu de la carte : Après les deux premières levées à Trèfle, Ouest a un retour délicat.

S'il rejoue Trèfle, il affranchit la Dame du mort.

Rejouer Carreau n'est pas très encourageant à la vue du mort.

Rejouer Cœur sous la Dame, quand il y a le Valet au mort serait un désastre si le partenaire avait l'As à la place du Roi.

Atout alors ? Si c'est le cas, il résout le seul problème du déclarant : capturer la Dame d'atout !

Le déclarant n'a plus qu'à couper un Cœur, il défaussera le dernier sur un Carreau.

Sur un autre retour, par exemple Cœur pour le Roi et Cœur, le déclarant devra essayer de trouver la Dame de Pique. Le meilleur maniement de la couleur consiste à jouer le Roi de Pique suivi du 9 que l'on laisse courir si Ouest ne couvre pas. Ce maniement vous permet de capturer une Dame sèche ou la Dame quatrième en Ouest, en cas de partage 3-2, il est équivalent de faire l'impasse dans un sens ou dans l'autre.

FINALE NATIONALE DE LA COUPE DES CLUBS

Donne 4

Ouest Donneur

Tous Vul

♠ 7 6	♠ —	♠ R 9 8 4 2
♥ D 5 3	♥ A R V 2	♥ 10 7 6
♦ A D 7	♦ V 8 5 4 3 2	♦ 10 9 6
♣ D V 8 7 5	♣ A R 2	♣ 6 4

♠ A D V 10 5 3	<table border="1" style="border: 2px solid green; width: 40px; height: 40px; margin: auto;"> <tr><td style="text-align: center;">N</td></tr> <tr><td style="text-align: center;">O E</td></tr> <tr><td style="text-align: center;">S</td></tr> </table>	N	O E	S	♠ R 9 8 4 2
N					
O E					
S					
♥ 9 8 4		♥ 10 7 6			
♦ R		♦ 10 9 6			
♣ 10 9 3		♣ 6 4			

<i>Ouest</i>	<i>Nord</i>	<i>Est</i>	<i>Sud</i>
Passe	1 ♦	Passe	1 ♠
Passe	2 ♣	Passe	3 ♠
Passe	3 SA	Fin	

Entame: ♥ 7

Enchères : Nord a un problème de redemande sur la réponse de 1 ♠.

2 ♥ serait un bicolore cher et sera sûrement le choix de la majorité, mais les Carreaux, certes sixièmes, sont moches, la main est minimum et la chicane dans la couleur du partenaire n'est pas une bonne nouvelle.

Ce qui explique l'enchère intellectuelle de 2 ♣, bicolore économique, plus souple en termes de points.

Quel que soit votre choix, Sud dit 3 ♠ avec sa belle couleur sixième et ses 10 H et Nord n'a pas d'autres enchères que 3 SA.

Certains imposeront l'atout Pique eu égard à la qualité de la couleur.

Jeu de la carte : A Sans-Atout, la séquence proposée a le mérite de s'attirer l'entame Cœur qui ne donne rien, mais n'est pas franchement offensive.

Il faut affranchir les Carreaux pour gagner et abandonner les Piques faute de communication vers le mort.

On prend l'entame (le résultat est le même sur entame Trèfle) et on joue Carreau, Ouest prend de l'As et rejoue Cœur. Petit Carreau maintenant pour profiter d'une éventuelle Dame seconde. Est fait le 9, mais on a assez de communications pour en rejouer une troisième fois et profiter des trois levées affranchies grâce au bon partage de la couleur. Trois Carreaux, quatre Cœurs et deux Trèfles font bien neuf levées.

Au contrat de 4 ♠, on fait facilement dix levées malgré le désagréable partage des atouts en faisant l'impasse à la Dame de Cœur et en coupant un Carreau. Vous ne concéderez qu'un atout, un Trèfle et l'As de Carreau.

FINALE NATIONALE DE LA COUPE DES CLUBS

Donne 5
Nord Donneur
N-S Vul

♠ R 6	♠ 8	♠ V 5 4 3 2
♥ A R 2	♥ V 10 9 7 4	♥ D 5 3
♦ 9 4 3	♦ A 8 5 2	♦ R 10
♣ R 9 7 4 3	♣ 8 6 5	♣ A 10 2
	<div style="display: inline-block; background-color: #008000; color: white; padding: 5px; text-align: center; border: 1px solid black;"> N O E S </div>	
	♠ A D 10 9 7	
	♥ 8 6	
	♦ D V 7 6	
	♣ D V	

<i>Ouest</i>	<i>Nord</i>	<i>Est</i>	<i>Sud</i>
Passe	Passe	Passe	1 ♠
Passe	1 SA	Passe	2 ♦
Fin			

Entame: ♥ A

Enchères : Les Est-Ouest sont largement majoritaires, mais comment entrer dans la séquence ?

Jeu de la carte : Après l'entame, Ouest doit s'empresse de rejouer atout pour le Roi d'Est qui en rejoue. Le déclarant rejoue Cœur pour le Roi et un dernier tour d'atout. Il prend au mort et coupe le troisième Cœur pour affranchir la couleur tout en ayant une remontée par la coupe d'un Pique. Il perdra encore trois Trèfles, soit une de chute.

On chute de un également si on choisit de couper un Pique, le Roi venant au second tour, il n'y a plus qu'à concéder le Valet à la défense pour ne perdre qu'un Pique, deux Cœurs, un atout et deux Trèfles.

Dans tous les cas, c'est une bonne opération de ne perdre que 100 points quand la Dame et le Valet de Trèfles secs et le bon emplacement des deux As manquants permettent au camp Est-Ouest de réaliser dix levées à Trèfle et même neuf à Sans-Atout !

FINALE NATIONALE DE LA COUPE DES CLUBS

Donne 6

Est Donneur

E-O Vul

<p>♠ R V 7 6 3 ♥ 9 7 ♦ A 3 ♣ V 7 5 3</p>	<p>♠ A 8 5 ♥ D V 5 3 2 ♦ V 6 ♣ A 9 4</p>	<div style="text-align: center; border: 2px solid green; padding: 5px; width: 60px; margin: 0 auto;"> <p style="margin: 0;">N O E S</p> </div> <p>♠ D 2 ♥ R 6 4 ♦ D 10 9 7 2 ♣ R 10 2</p>	<p>♠ 10 9 4 ♥ A 10 8 ♦ R 8 5 4 ♣ D 8 6</p>
--	--	---	--

<i>Ouest</i>	<i>Nord</i>	<i>Est</i>	<i>Sud</i>
Passe	1 ♥	Passe	Passe
2 ♠	Fin	Passe	2 ♥

Entame: ♥ D

Enchères : Selon le style du joueur, certains ouvriront de 1 ♠ avec le jeu d'Ouest en troisième position malgré une vulnérabilité défavorable. Il n'hésite pas à intervenir quand il connaît un fit chez l'adversaire et un jeu faible en Sud.

Jeu de la carte : Pour battre ce petit contrat, la défense ne doit pas oublier d'ouvrir les Trèfles avant que les Carreaux ne soient maîtres et permettent la défausse des Trèfles perdants. Deux tours de Cœur et Trèfle quelle lque soit la carte fournie au mort, la défense fera encore deux Trèfles, l'As d'atout et un Carreau.

À l'atout Cœur, on perd naturellement cinq levées, deux Piques, un Trèfle et deux Carreaux ce qui fait que le camp Nord-Sud ne doit surtout pas enchérir au palier de 3 avec ses deux jeux réguliers.

Quel que soit l'atout, le premier qui joue Carreau perd une levée dans la couleur.

FINALE NATIONALE DE LA COUPE DES CLUBS

Donne 7
Sud Donneur
Tous Vul

♠ D 5	♠ 10 9 8	♠ A R 7 6 3 2
♥ V 7 6	♥ R D 8 3 2	♥ 9
♦ A 7 6 3	♦ 10 5 4	♦ V
♣ V 8 6 2	♣ D 4	♣ A R 10 9 3

♠ V 4	♥ A 10 5 4	♦ R D 9 8 2	♣ 7 5
-------	------------	-------------	-------

<i>Ouest</i>	<i>Nord</i>	<i>Est</i>	<i>Sud</i>
Passe	Passe	1 ♠	Passe
1 SA	Passe	2 ♣	Passe
2 ♠	Passe	4 ♠	Fin

Entame: ♦ R

Enchères : L'enchère de 2 ♠ peut surprendre avec seulement deux cartes et quatre cartes à Trèfle, mais Ouest est trop fort pour passer sur 2 ♣ et 3 ♣ n'est pas un contrat très rémunérateur en tournoi par paires, ce qui explique son enchère de préférence.

Quoi qu'il en soit, dès qu'Ouest reparle, la manche est rapidement atteinte.

Jeu de la carte : Pas grand-chose à dire, les Piques sont bien répartis et la Dame de Trèfle est seconde placée ce qui fait que tout le monde devrait réaliser douze levées.

Si vous trouvez le chelem, préférez l'atout Trèfle, car il faut que la Dame de Trèfle tombe, mais on peut supporter un partage 4-1 des Piques.

FINALE NATIONALE DE LA COUPE DES CLUBS

Donne 8

Ouest Donneur

Pers. Vul

<p>♠ R 9 7 4 2 ♥ 7 5 ♦ A 7 6 2 ♣ 5 2</p>	<p>♠ A D 10 8 3 ♥ R 10 9 3 ♦ V 10 9 ♣ R</p>	<div style="text-align: center; border: 1px solid black; background-color: #008000; color: white; padding: 5px; width: 60px; margin: 0 auto;"> N O E S </div>	<p>♠ V 6 5 ♥ D 8 ♦ R 8 5 ♣ V 10 8 7 6</p>
	<p>♠ — ♥ A V 6 4 2 ♦ D 4 3 ♣ A D 9 4 3</p>		

<i>Ouest</i>	<i>Nord</i>	<i>Est</i>	<i>Sud</i>
Passe	1 ♠	Passe	2 ♥
Passe	4 ♥	Fin	

Entame: ♣ 5

Enchères : L'enchère de 4 ♥ est très précise, elle indique quatre atouts, une ouverture minimum et l'absence de singleton ou alors un gros honneur sec comme c'est le cas ici.

Jeu de la carte : Quelle que soit l'entame, vous perdez seulement deux levées de Carreau si vous jouez les atouts "en tête" comme les probabilités vous le conseillent quand on possède neuf cartes dans la couleur.

FINALE NATIONALE DE LA COUPE DES CLUBS

Donne 9

Nord Donneur

E-O Vul

<p>♠ R 6 5 4 3 ♥ 5 4 ♦ 8 3 ♣ 10 7 6 5</p>	<p>♠ A 9 ♥ 10 9 3 ♦ A 10 5 4 ♣ D V 8 3</p>	<p>♠ V 2 ♥ A R V 7 ♦ R D V 9 2 ♣ R 4</p>	<p>♠ D 10 8 7 ♥ D 8 6 2 ♦ 7 6 ♣ A 9 2</p>
---	--	--	---



<i>Ouest</i>	<i>Nord</i>	<i>Est</i>	<i>Sud</i>
	Passe	1 ♦	Passe
Passe	1 SA	2 ♥	Passe
2 ♠	Fin		

Entame: ♣ D

Enchères : Le réveil par 1 SA montre un jeu régulier avec l'arrêt Carreau. La force est ici limitée à 11 H étant donné le Passe initial.

Difficile pour Est de passer avec ses 18 H superbes, il décrit naturellement son bicolore cher sur lequel Ouest propose sa couleur cinquième à Pique.

Est ne doit pas s'emballer, car son partenaire n'a pas pu répondre sur son ouverture.

Jeu de la carte : Telles que sont les cartes, le contrat devrait chuter de deux levées assez facilement.

Dame de Trèfle pour le Roi et l'As. Atout pour l'As et un deuxième tour d'atout pour éliminer la coupe à Trèfle.

La défense fait trois atouts, trois Trèfles et l'As de Carreau.

Vulnérable, cela coûte 200.

FINALE NATIONALE DE LA COUPE DES CLUBS

Donne 10

Est Donneur

Tous Vul

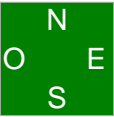
<p>♠ D V 10 ♥ V 5 2 ♦ V 10 6 3 ♣ D V 3</p>		<p>♠ A 9 6 2 ♥ A R D 10 8 ♦ D ♣ A 9 4</p>	<p>♠ R 7 3 ♥ 7 6 3 ♦ R 7 5 4 2 ♣ 8 6</p>
		<p>♠ 8 5 4 ♥ 9 4 ♦ A 9 8 ♣ R 10 7 5 2</p>	

<i>Ouest</i>	<i>Nord</i>	<i>Est</i>	<i>Sud</i>
		Passe	Passe
Passe	1 ♥	Passe	1 SA
Passe	2 ♠	Passe	3 ♣
Passe	4 ♣	Passe	4 ♦
Passe	4 ♥	Passe	5 ♣
Fin			

Entame: ♠ D

Enchères : Bien que l'ouvreur sache qu'il n'y a pas de fit majeur possible, il ne doit pas conclure trop rapidement à la manche à Sans-Atout avec son singleton Carreau.

Sud nomme sa longue à Trèfle ce qui permet à l'ouvreur de donner le fit tout en précisant sa distribution, en l'occurrence la courte à Carreau.

Après quelques contrôles, la séquence s'éteint faute de moyens, on remarque que le chelem à Trèfle serait sûrement appelé si Sud avait un sixième Trèfle ou la Dame de Trèfle en plus.

Jeu de la carte : Prenez l'entame, deux tours d'atouts et vous jouez les Cœurs. Comme le Valet a le bon goût de tomber, vous réalisez douze levées, quatre atouts, cinq Cœurs, deux As et une coupe à Carreau du côté court.

Telles que sont les cartes, on gagne aussi 3 SA, mais neuf levées seulement sur l'entame de la quatrième meilleure à Carreau.

FINALE NATIONALE DE LA COUPE DES CLUBS

Donne 11

Sud Donneur

Pers. Vul

♠ A 3	♠ D 5 4	♠ V 10 9 8
♥ 9 5 4 3	♥ V 6	♥ R D 8 2
♦ R V 10 7 3	♦ 9 8 5	♦ A D
♣ 8 3	♣ R V 10 7 5	♣ D 6 4
	<div style="display: inline-block; border: 1px solid black; background-color: #008000; padding: 5px; text-align: center; margin: 5px;"> O N S E </div>	
	♠ R 7 6 2	
	♥ A 10 7	
	♦ 6 4 2	
	♣ A 9 2	

<i>Ouest</i>	<i>Nord</i>	<i>Est</i>	<i>Sud</i>
Passe	Passe	1 ♣	Passe
1 ♦	Passe	1 ♥	Passe
2 ♥	Fin		

Entame: ♠ 6

Enchères : Certains préféreront donner une priorité à la majeure avec le jeu d'Ouest, mais le nombre de cartes et la qualité respective des deux couleurs militent en faveur de la nomination des Carreaux.

Jeu de la carte : Sud a une entame délicate, il se résous pour une entame agressive sous le Roi dans la seule couleur non nommée.

Il se trouve que toutes les entames reviennent au même, à l'exception des entames incongrues de l'As ou du 10 d'atout.

Le déclarant perd un Pique, deux atouts et deux Trèfles naturellement, ce qui lui permet de réaliser son petit contrat.

Si une paire Nord-Sud particulièrement agressive arrive à jouer le contrat de 2 ♠, elle doit pour limiter la chute :

- Jouer Pique vers la Dame et quand celle-ci fait la levée, donnez ensuite un coup à blanc dans la couleur pour ne perdre que deux atouts.

- Partir du Valet de Trèfle du mort et mettre un petit de sa main si l'ouvreur ne couvre pas très correctement.

- Profiter du bon placement de Roi-Dame de Cœur pour ne perdre qu'une levée dans la couleur.

Une de chute quand même malgré tout ça !

FINALE NATIONALE DE LA COUPE DES CLUBS

Donne 12

Ouest Donneur

N-S Vul

	♠ 4		
	♥ A 10 3 2		
	♦ D 8 7 3		
	♣ R 10 8 4		
♠ D 7 2	<div style="display: inline-block; background-color: green; color: white; padding: 5px; text-align: center;"> N O E S </div>	♠ R V 10 9 8 3	
♥ R D 9 8 6 5		♥ V 4	
♦ 9 5 2		♦ A R 10	
♣ 6		♣ 7 5	
	♠ A 6 5		
	♥ 7		
	♦ V 6 4		
	♣ A D V 9 3 2		

<i>Ouest</i>	<i>Nord</i>	<i>Est</i>	<i>Sud</i>
2 ♥	Passe	2 ♠	3 ♣
3 ♠	5 ♣	Fin	

Entame: ♠ 2

Enchères : Avec le jeu d'Est, vulnérable, la sagesse serait de passer sur l'ouverture, mais Vert contre Rouge, il ne doit pas hésiter à présenter sa couleur sixième, nonobstant son petit soutien à Cœur.

Après l'intervention banale de Sud, Nord ne doit pas se contenter d'un soutien au palier de 4. 9 H, un singleton dans la couleur de l'ennemi et un fit qui sera le plus souvent dixième doivent l'inciter à déclarer directement la manche.

La pression est maintenant sur les épaules d'Est, faut-il défendre avec cette vulnérabilité favorable ? As-Roi-10 de Carreau, les Cœurs chez son partenaire et les Piques chez lui laissent penser que l'ouvreur va peut-être chuter, il décide donc de passer.

Pas de chance, la manche gagne en Nord-Sud et la défense à Pique est peu onéreuse, deux de chute seulement, trois au pire sur l'entame à Carreau.

Jeu de la carte : Six levées d'atout, trois à Pique avec deux coupes, et l'As de Cœur, pour gagner, il faut faire une levée à Carreau.

On connaît les distributions, Ouest possède six cartes à Cœur (ouverture), trois à Pique (entame) et un seul Trèfle (après le retrait des atouts). Les Carreaux sont donc 3-3, votre seul espoir est d'espérer l'As et le Roi en Est et un petit Carreau vers le Valet vous permet de trouver votre onzième levée !

FINALE NATIONALE DE LA COUPE DES CLUBS

Donne 13
 Nord Donneur
 Tous Vul

♠ 2	♠ 10 6	♠ A D 4									
♥ R 5	♥ A V 4	♥ D 10 9 3 2									
♦ A R D 5	♦ 10 7 6 2	♦ V 8 3									
♣ A D V 9 8 3	♣ 7 6 5 4	♣ 10 2									
<table style="border: 2px solid green; width: 60px; height: 60px; margin: auto; text-align: center; border-collapse: collapse;"> <tr><td></td><td>N</td><td></td></tr> <tr><td>O</td><td></td><td>E</td></tr> <tr><td></td><td>S</td><td></td></tr> </table>				N		O		E		S	
	N										
O		E									
	S										
	♠ R V 9 8 7 5 3										
	♥ 8 7 6										
	♦ 9 4										
	♣ R										

<i>Ouest</i>	<i>Nord</i>	<i>Est</i>	<i>Sud</i>
	Passe	Passe	3 ♠
X	Passe	4 ♥	Passe
5 ♣	Fin		

Entame: ♠ 10

Enchères : Sur le barrage à 3 ♠, Ouest est particulièrement gêné, il est trop fort pour annoncer ses Trèfles au palier de 4 et ne veut pas dépasser le palier de 3 SA, ce qui explique son Contre avec seulement deux cartes à Cœur. Est nomme bien évidemment la manche à Cœur malgré son double arrêt Pique sur laquelle Ouest se résigne enfin à nommer sa couleur longue. Le résultat n'est pas fameux, avec le Roi de Trèfle placé, on réalise douze levées aussi bien à Trèfle qu'à Sans-Atout. Et comme les contrats mineurs sont ceux qui payent le moins... Qu'il est difficile d'enchérir contre les barrages !

Jeu de la carte : A l'atout Trèfle, on prend l'entame Pique de l'As pour présenter le 10 de Trèfle, quand Ouest met son Roi, il n'y a plus qu'à purger les atouts et concéder l'As de Cœur à la défense.

Si vous jouez à l'atout Cœur, le maniement des atouts consiste à jouer un petit vers le Roi, puis un petit vers le 10. C'est votre jour de chance, la couleur est répartie 3-3 et le Valet est bien placé, douze levées de nouveau !

FINALE NATIONALE DE LA COUPE DES CLUBS

Donne 14

Est Donneur

Pers. Vul

	♠ 9 7											
	♥ A R V 10 5 3											
	♦ V 10 7 2											
	♣ 6											
♠ A R 6 ♥ 9 7 ♦ A R 9 8 6 ♣ A 4 2	<div style="border: 2px solid green; padding: 5px; display: inline-block;"> <table style="border-collapse: collapse; text-align: center; width: 60px; height: 60px;"> <tr><td></td><td>N</td><td></td></tr> <tr><td>O</td><td></td><td>E</td></tr> <tr><td></td><td>S</td><td></td></tr> </table> </div>		N		O		E		S		♠ D 8 2 ♥ 6 2 ♦ D 5 4 ♣ V 10 8 5 3	
	N											
O		E										
	S											
	♠ V 10 5 4 3											
	♥ D 8 4											
	♦ 3											
	♣ R D 9 7											

Ouest	Nord	Est	Sud
		Passe	Passe
1 ♦	2 ♥	Passe	3 ♥
X	Passe	4 ♣	Fin

Entame: ♥ 4

Enchères : Sud poursuit le barrage initié par son partenaire au nom des neuf atouts connus de son camp.

Rappel : en situation compétitive, vous pouvez jouer pour autant de levées que vous possédez d'atouts.

Ouest est encore une fois gêné, il contre d'appel pour se retrouver à une partielle trop élevée en mineure.

Jeu de la carte : Le mauvais partage des deux mineures condamne le déclarant à chuter de deux levées.

On perd deux Cœurs et trois atouts ou deux Cœurs, deux Trèfles et un Carreau pour ceux qui joueraient à l'atout Carreau.

Avec sa force à l'atout, Sud préfère entamer dans la couleur de son camp plutôt que d'entamer son singleton. Il n'a pas besoin de couper avec des levées naturelles à l'atout.

À l'atout Cœur, la défense devra jouer atout deux fois pour limiter le nombre de coupes du côté court, ce qui limite le déclarant à huit levées : six atouts, une coupe et une levée de Trèfle.

FINALE NATIONALE DE LA COUPE DES CLUBS

Donne 15
Sud Donneur
N-S Vul

♠ A V 9 7 3 2	♠ 10 8 6	♠ 4
♥ D 10 8 2	♥ V 3	♥ 6 4
♦ R 7 6	♦ 10 5 2	♦ D 9 8 4
♣ —	♣ D V 8 6 5	♣ A 10 9 4 3 2

♠ R D 5	♠ R D 5	♠ R D 5
♥ A R 9 7 5	♥ A R 9 7 5	♥ A R 9 7 5
♦ A V 3	♦ A V 3	♦ A V 3
♣ R 7	♣ R 7	♣ R 7



<i>Ouest</i>	<i>Nord</i>	<i>Est</i>	<i>Sud</i>
1 ♠	Passe	Passe	1 ♥
Passe	3 SA	Fin	2 SA

Entame: ♠ 7

Enchères : Dans cette situation le réveil à 2 SA indique 20-21 H avec l'arrêt Pique. Avec 4 H et une bonne couleur cinquième, il semble normal pour Nord de "rajouter le troisième".

Jeu de la carte : Mettez le 10 du mort sur l'entame, cela vous permet de faire la levée.

Trèfle vers le Roi, mauvaise nouvelle ! Il va falloir limiter la casse.

Cœur vers le Valet, bonne nouvelle, la Dame est bien placée ce qui permet de faire quatre levées dans la couleur.

Entre-temps, Ouest affranchit ses Piques et le déclarant s'en tire à une de chute en réalisant quatre Cœurs, deux Piques, l'As de Carreau et un Trèfle.

FINALE NATIONALE DE LA COUPE DES CLUBS

Donne 16

Ouest Donneur

E-O Vul

<p>♠ D 6 ♥ R 9 7 5 ♦ R V 9 6 3 ♣ A 4</p>	<p>♠ R ♥ A V 4 2 ♦ D 7 2 ♣ D V 8 3 2</p>	<div style="text-align: center; border: 1px solid black; background-color: #008000; color: white; padding: 5px; width: 40px; margin: 0 auto;"> N O E S </div> <p>♠ A V 9 4 3 2 ♥ 10 3 ♦ A 8 ♣ 7 6 5</p>	<p>♠ 10 8 7 5 ♥ D 8 6 ♦ 10 5 4 ♣ R 10 9</p>
--	--	---	---

<i>Ouest</i>	<i>Nord</i>	<i>Est</i>	<i>Sud</i>
1 ♦	Passe	1 ♠	Passe
1 SA	Passe	2 ♣	Passe
2 ♦	Passe	2 ♠	Fin

Entame: ♥ 6

Enchères : Bien qu'il possède la valeur de l'ouverture, Nord ne devrait pas intervenir, il ne peut pas contrer avec un singleton Pique et intervenir à 2 ♣ avec seulement cinq cartes médiocres semble bien aventureux.

Est est un peu trop fort pour faire l'enchère d'arrêt de 2 ♠, il utilise le Roudi et la séquence s'arrête à 2 ♠ quand il apprend que son partenaire n'a pas trois cartes à Pique.

Rappel : quand on joue le Roudi, toute enchère au palier de 3 est forcing, ici dire 3 ♠ sur 1 SA montrerait certes six cartes, mais aussi un espoir de chelem.

Jeu de la carte : Si le déclarant met un petit Cœur du mort, Nord doit mettre le Valet et conserver son As pour le Roi du mort. Si Nord rejoue Trèfle, le déclarant aussi pour être en mesure de faire une coupe du côté court. Malheureusement, le mauvais partage des atouts vous condamne à perdre deux levées dans la couleur ce qui réduit le contrat à sa plus simple expression, juste huit levées.

Si Nord rejoue son Roi de Pique sec pour empêcher une coupe, il suffit pour le déclarant de rejouer Cœur en faisant l'impasse à la Dame pour être en mesure de défausser son Trèfle perdant sur un Cœur maître et il ne perdra qu'une seule levée d'atout pour un résultat de neuf levées.

FINALE NATIONALE DE LA COUPE DES CLUBS

Donne 17
 Nord Donneur
 Pers. Vul

♠ 7 2	♠ R D 3	♠ 6 4
♥ D 8 7 3	♥ 9 6 5	♥ A V
♦ R 9 8 6 5	♦ D 4 3 2	♦ V 10 7
♣ 4 3	♣ V 7 5	♣ A D 10 9 8 2
	<div style="display: inline-block; background-color: #008000; color: white; padding: 5px; border: 1px solid black; margin: 0 5px;"> N O E S </div>	
	♠ A V 10 9 8 5	
	♥ R 10 4 2	
	♦ A	
	♣ R 6	

<i>Ouest</i>	<i>Nord</i>	<i>Est</i>	<i>Sud</i>
	Passe	1 ♣	1 ♠
Passe	2 ♠	3 ♣	4 ♠
Fin			

Entame: ♣ 4

Enchères : Malgré un petit soutien de son partenaire, 15 H et une bonne distribution suffisent à Sud pour déclarer la manche.

Jeu de la carte : Six levées d'atout, un Trèfle après l'entame et l'As de Carreau font un total de huit levées, il va falloir en trouver deux à Cœur. Votre tâche va être facilitée grâce au bon emplacement de l'As de Cœur et le partage 2-2 des atouts qui permet de couper la quatrième Cœur.

Est prend l'entame Trèfle de l'As et rejoue le 10 de Trèfle, préférentiel Cœur, en espérant trouver un singleton chez son partenaire.

Le déclarant prend du Roi, atout vers le mort et Cœur. Avec As-Valet secs, Est met son As et rejoue la Dame de Trèfle en essayant de promouvoir un atout chez son partenaire. Sud coupe maître, joue le Roi de Cœur et Cœur, rien ne peut l'empêcher de couper son dernier Cœur avec un atout maître du mort.

FINALE NATIONALE DE LA COUPE DES CLUBS

Donne 18

Est Donneur

N-S Vul

♠ A 8	♠ 6 3	♠ V 10 9 5
♥ D 9 4	♥ A R V 8 7 6 2	♥ 3
♦ R 9	♦ A V 4	♦ 10 8 3
♣ 10 7 6 5 4 3	♣ 9	♣ A R D 8 2
	<div style="display: inline-block; background-color: #008000; color: white; padding: 5px; text-align: center; border: 1px solid black;"> N O E S </div>	
	♠ R D 7 4 2	
	♥ 10 5	
	♦ D 7 6 5 2	
	♣ V	

<i>Ouest</i>	<i>Nord</i>	<i>Est</i>	<i>Sud</i>
Passe	4 ♥	Passe Fin	Passe

Entame: ♣ A

Enchères : L'ouverture de 4 ♥ est pragmatique en quatrième position, Nord annonce directement le contrat qu'il veut jouer. Cette ouverture a ici l'avantage d'empêcher le camp Est-Ouest de trouver la défense à 5 ♣ qui ne coûte que 300 points.

Jeu de la carte : Après l'As de Trèfle, Est rejoue le Valet de Pique pour la Dame, l'As et Pique de nouveau. Vous êtes au mort pour la dernière fois, profitez-en pour tenter l'impasse Carreau, petit vers le Valet. Avec neuf atouts, le meilleur maniement consiste à jouer "bille en tête". Pas de bonne nouvelle à l'atout, mais à Carreau vous touchez le jackpot quand après avoir fait le Valet vous voyez le Roi tomber sur l'As. Dix levées !

FINALE NATIONALE DE LA COUPE DES CLUBS

Donne 19
Sud Donneur
E-O Vul

♠ R	♠ D 9 8 4	♠ A V 7 6 2
♥ D 10 9 7 3	♥ A R 6 4 2	♥ V 8 5
♦ 5 2	♦ 10 6 4 3	♦ R V
♣ A D 9 4 3	♣ —	♣ R V 7

♠ 10 5 3	<table border="1" style="background-color: #008000; color: white; text-align: center; width: 40px; height: 40px; margin: auto;"> <tr><td style="padding: 2px;">N</td></tr> <tr><td style="padding: 2px;">O E</td></tr> <tr><td style="padding: 2px;">S</td></tr> </table>	N	O E	S	♠ 10 5 3
N					
O E					
S					
♥ —		♥ —			
♦ A D 9 8 7		♦ A D 9 8 7			
♣ 10 8 6 5 2		♣ 10 8 6 5 2			

<i>Ouest</i>	<i>Nord</i>	<i>Est</i>	<i>Sud</i>
Passe	1 ♥	1 ♠	Passe
1 SA	2 ♦	X	X
Fin			3 ♦

Entame: ♣ 7

Enchères : Ouest n'est pas loin de l'ouverture avec sa belle distribution, mais il y a un Roi sec et la vulnérabilité est la pire possible.

Par contre, Nord en troisième et à vulnérabilité favorable, ne doit pas hésiter à ouvrir de 1 ♥. Le Contre de Sud montre une main à base de mineure ce qui permet à Nord de nommer courageusement ses Carreaux au palier de 2. Le Contre d'Est montre une bonne intervention, mais il est délicat pour Ouest d'annoncer ses Trèfles au palier de 4 vulnérable et c'est le camp minoritaire qui finit par l'emporter.

Si Ouest ouvre, le camp Est-Ouest va se retrouver au contrat de 4 ♥ qui n'a aucune chance de gagner telles que sont les cartes.

Jeu de la carte : Est a une entame bien difficile, les couleurs rouges sont exclues, il a le choix entre l'As de Pique ou sous le Roi de Trèfle, entame qu'il va préférer en espérant trouver au moins la Dame chez son partenaire qui a dit 1 SA

Le déclarant coupe l'entame, défause deux petits Piques sur l'As et le Roi de Cœur et joue ce qu'il veut.

Il sera en mesure de couper deux autres Trèfles et de réussir l'impasse au Roi d'atout pour finir par faire cinq atouts de sa main, trois coupes à Trèfle au mort en plus d'As et Roi de Cœur, dix levées.

Si Ouest joue 4 ♥, l'enfer se déchaîne, entame Carreau pour Sud qui rejoue Trèfle coupé. Carreau, encore une coupe à Trèfle et As-Roi d'atout, trois de chute.

Sud déduit la coupe à Trèfle si Ouest nomme son bicolore par la "non-entame" Trèfle de son partenaire alors qu'il a au plus une carte dans la couleur.

FINALE NATIONALE DE LA COUPE DES CLUBS

Donne 20

Ouest Donneur

Tous Vul

<p>♠ A 8 7 6 5 3 ♥ V ♦ A V 4 ♣ D 5 2</p>	<p>♠ R V ♥ A R 10 9 7 6 4 ♦ 10 ♣ R 10 9</p>	<div style="text-align: center; border: 1px solid black; background-color: #008000; color: white; padding: 5px; width: 60px; margin: 0 auto;"> N O E S </div>	<p>♠ D 9 4 ♥ — ♦ 8 7 6 5 3 ♣ V 8 6 4 3</p>
	<p>♠ 10 2 ♥ D 8 5 3 2 ♦ R D 9 2 ♣ A 7</p>		

<i>Ouest</i>	<i>Nord</i>	<i>Est</i>	<i>Sud</i>
1 ♠	2 ♥	2 ♠	3 ♠
Passe	4 SA	Passe	5 ♦
Passe	5 ♥	Fin	

Entame: ♠ 4

Enchères : Le soutien à 2 ♠ est bien léger, mais il est justifié par la chicane Cœur.

Avec une force suffisante pour jouer la manche et le fit, Sud fait un cue-bid. Message bien reçu par Nord qui pose le Blackwood pour s'arrêter finalement au palier de 5 quand il apprend qu'il manque deux clés.

Notez que si Sud avait possédé l'As de Carreau à la place de Roi-Dame le chelem aurait été appelé... et gagné !

Jeu de la carte : Vous perdez seulement deux As, pas de difficulté au jeu de la carte.

FINALE NATIONALE DE LA COUPE DES CLUBS

Donne 21

Nord Donneur

N-S Vul

<p>♠ 9 5 4 2 ♥ R D 7 3 2 ♦ 8 5 ♣ V 6</p>	<p>♠ A R 10 8 6 ♥ V 4 ♦ 6 4 3 ♣ A 3 2</p> <div style="border: 1px solid black; background-color: green; padding: 5px; width: 40px; margin: 0 auto; text-align: center; color: white;"> N O E S </div> <p>♠ D 7 ♥ A 10 9 8 5 ♦ A 10 2 ♣ 9 5 4</p>	<p>♠ V 3 ♥ 6 ♦ R D V 9 7 ♣ R D 10 8 7</p>	
--	--	---	--

<i>Ouest</i>	<i>Nord</i>	<i>Est</i>	<i>Sud</i>
	1 ♠	2 SA	X
Passe	Passe	3 ♦	3 ♥
Fin			

Entame: ♦ 8

Enchères : 2 SA indique un bicolore mineur au moins 5-5, le Contre est d'appel, il est utilisé pour essayer de retrouver un fit à Cœur. Il manque un Cœur pour dire 3 ♥ directement, enchère qui serait non forçant.

Sur le Contre, Ouest qui n'a pas de préférence en mineure passe pour laisser le choix à Est qui choisit sa couleur la plus belle.

L'annonce des Cœurs clôt la séquence.

Jeu de la carte : Vous connaissez dix cartes mineures en Est ce qui laisse présager de bien mauvais partages dans les majeures.

Pour gagner, il va falloir défausser des perdantes mineures sur les Piques, pour ne pas se faire couper, Est doit avoir u moins deux Piques ce qui ne lui laisse au plus qu'un atout.

As de Cœur, pour couvrir le cas d'un honneur sec, Dame de Pique et Pique vers... c'est le moment de vérité, si vous mettez l'As, c'est gagné, le Valet tombe et vous avez deux Piques maîtres pour vous débarrasser de deux perdantes. En attendant, quand vous savez qu'à ce stade, Est possède au plus un Pique, il semble normal de penser que ce sera rarement le Valet et donc de tenter l'impasse en mettant le 10.

Aujourd'hui, votre lecture des mains se solde par un cuisant échec, mais sur du long terme, vous serez gagnant.

FINALE NATIONALE DE LA COUPE DES CLUBS

Donne 22

Est Donneur

E-O Vul

♠ 9 6 2	♠ 8 5 3	♠ A R 7
♥ A R 9 7	♥ 5	♥ 10 6 4 3
♦ R 9 6 2	♦ A 5 4	♦ D V 8 7
♣ V 10	♣ A D 7 6 3 2	♣ 5 4
	<div style="display: inline-block; border: 1px solid black; background-color: #008000; padding: 5px; text-align: center; color: white; margin: 5px;"> N O E S </div>	
	♠ D V 10 4	
	♥ D V 8 2	
	♦ 10 3	
	♣ R 9 8	

<i>Ouest</i>	<i>Nord</i>	<i>Est</i>	<i>Sud</i>
1 ♦	2 ♣	Passe	Passe
Passe	Passe	X	3 ♣
		3 ♦	Fin

Entame: ♥ 5

Enchères : Ouest ouvre avec seulement 11 H, mais il est en troisième position, ce qui autorise des ouvertures plus faibles. Le Contre est un Spoutnik utilisé ici pour essayer de trouver un fit Cœur. Le soutien à 3 ♣ muselle Ouest qui peut difficilement nommer ses Cœurs au palier de 3 sans avoir la certitude d'un fit. Est réveille en donnant le soutien à Carreau ce qui termine la séquence.

Jeu de la carte : Nord entame son singleton.

Pour bénéficier d'une coupe à Cœur, en main à l'As d'atout, il devra rejouer son As de Trèfle, pour le 9 de Sud, et Trèfle pour le Roi, aidé en cela par les enchères et la vue du mort.

Comme le déclarant ne peut éviter la perte d'un Pique, la coupe permet de faire une de chute.

Ouest sur le retour Cœur ne doit pas mettre son As, sous peine de faire deux de chute pour un très mauvais résultat.

A l'atout Cœur, on chute aussi d'une levée.

à l'atout Trèfle on fait neuf levées en ne concédant que deux levées de Pique, d'un Cœur et d'un Carreau.

FINALE NATIONALE DE LA COUPE DES CLUBS

Donne 23
Sud Donneur
Tous Vul

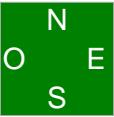
♠ D V 7 6 2 ♥ 5 ♦ V 9 8 2 ♣ D V 10		♠ 9 3 ♥ R 8 ♦ A R 10 6 5 3 ♣ 9 5 3	♠ 10 ♥ V 10 6 3 2 ♦ 7 4 ♣ A R 8 7 6
		♠ A R 8 5 4 ♥ A D 9 7 4 ♦ D ♣ 4 2	

<i>Ouest</i>	<i>Nord</i>	<i>Est</i>	<i>Sud</i>
			1 ♠
Passe	2 ♦	Passe	2 ♥
Passe	3 ♦	Fin	

Entame: ♣ A

Enchères : L'enchère de 3 ♦ promet un minimum de six cartes et n'est pas forcing, 11-12 HL.

Peut-être suis-je d'une légère mauvaise foi en vous proposant de passer avec 15 H, mais quelle manche jouer ? Le meilleur espoir serait de trouver trois cartes à Cœur en face, mais si ce n'est pas le cas, on risque de se retrouver trop haut.

Si on reparle, le plus naturel consiste à répéter les Cœurs pour montrer la cinquième carte, cela entraînera sûrement un soutien de Nord avec son Roi second.

Jeu de la carte : Les distributions un peu folles donnent raison aux pessimistes.

Sur l'As de Trèfle, Ouest doit fournir la Dame pour indiquer le Valet dans son jeu. Est va sûrement rejouer son singleton Pique pour essayer de faire une coupe. Le déclarant prend, débloque la Dame de Carreau, Cœur vers son Roi, deux tours d'atouts. On laisse traîner le dernier atout adverse et on joue Cœur pour essayer de défausser un Trèfle.

Ouest coupe et rejoue Trèfle, à peine neuf levées.

Si vous jouez un contrat en majeure, les deux partages 5-1 devraient vous limiter à huit levées dans le meilleur des cas.

FINALE NATIONALE DE LA COUPE DES CLUBS

Donne 24

Ouest Donneur
Pers. Vul

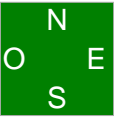
♠ D 10 8 5 4 ♥ 10 7 5 ♦ 6 ♣ D V 9 7	♠ 9 3 2 ♥ D 3 2 ♦ 9 8 5 3 2 ♣ 10 6		♠ A R 7 6 ♥ 9 6 4 ♦ R D V 10 7 ♣ 3 ♠ V ♥ A R V 8 ♦ A 4 ♣ A R 8 5 4 2
--	---	---	---

<i>Ouest</i>	<i>Nord</i>	<i>Est</i>	<i>Sud</i>
Passe	Passe	1 ♦	X
Passe	1 ♥	Passe	2 ♦
Passe	2 ♥	Passe	4 ♥
Fin			

Entame: ♠ A

Enchères : Est fait un Contre "toutes distributions" avec ses 22 HL, Nord ne doit pas passer sous le prétexte qu'il n'a pas de longue, mais bien répondre, au niveau le plus bas, sa couleur la plus longue, à l'exception de la couleur adverse, ici 1 ♥. Il n'en faut pas plus pour que Sud vous propulse à la manche après un cue-bid. Notez la répétition des Cœurs avec seulement trois cartes sur le cue-bid, c'est la seule enchère possible avec un jeu aussi faible.

Jeu de la carte : Avec un Cœur de plus en Nord, la manche serait de bonne facture. Comme vous n'avez que sept atouts, il va falloir trouver des répartitions favorables, c'est le cas à Cœur, mais pas à Trèfle. Est va rejouer le Roi de Carreau, As et Roi de Trèfle, en cas de partage 3-2, une coupe avec la Dame de Cœur du troisième Trèfle permettrait de gagner en perdant au plus un atout, un Pique et un Carreau. Aujourd'hui, vous vous faites couper le Roi de Trèfle et le contrat va chuter de trois !