

Finale Nationale Coupe des Clubs

24 juin 2023

*Livret de donnes
commentées*

Séance 1

Commentaires : Olivier GIARD

FINALE NATIONALE DE LA COUPE DES CLUBS

Donne 1

Nord Donneur

Pers. Vul

<p>♠ A 9 4 3 ♥ V ♦ 9 7 4 2 ♣ A R 7 3</p>	<p>♠ 7 2 ♥ D 8 7 2 ♦ R D V ♣ V 9 6 4</p>	<p>♠ R D 10 8 5 ♥ R 10 9 3 ♦ A 3 ♣ D 2</p>	<p>♠ V 6 ♥ A 6 5 4 ♦ 10 8 6 5 ♣ 10 8 5</p>
--	--	--	--



<i>Ouest</i>	<i>Nord</i>	<i>Est</i>	<i>Sud</i>
	Passe	1 ♠	Passe
2 ♣	Passe	2 ♥	Passe
4 ♠	Fin		

Entame: ♦ 6

Enchères : Une séquence assez banale mène rapidement à la manche à Pique.

Jeu de la carte : Aucune entame n'est bien réjouissante, l'entame Carreau dans la couleur non nommée semble se détacher. Les atouts tombent en deux tours, trois tours de Trèfle permettent de se débarrasser du Carreau perdant. Vous présentez le Valet de Cœur, Nord met un petit et c'est l'heure de vérité, si vous mettez un petit, Sud prend de l'As et vous faites douze levées en coupant les deux Cœurs restants. Si vous mettez le Roi, vous ne faites plus que onze levées.

Les chances semblent les mêmes, mais quand l'As de Cœur est en Nord, la plupart des joueurs ont tendance à le mettre de peur de ne plus le faire, ce qui donne un avantage au fait de tenter l'impasse à la Dame.

Si Nord a mis un petit avec l'As de Cœur, félicitez-le !

FINALE NATIONALE DE LA COUPE DES CLUBS

Donne 2

Est Donneur

N-S Vul

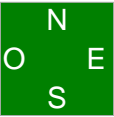
<p>♠ D V 5 4 ♥ A V 8 6 ♦ A V 3 ♣ 10 2</p>		<p>♠ 9 8 2 ♥ 9 2 ♦ 9 8 2 ♣ R D 9 6 3</p>	<p>♠ A R 10 6 ♥ 10 5 4 ♦ 7 5 ♣ A V 7 5</p>
		<p>♠ 7 3 ♥ R D 7 3 ♦ R D 10 6 4 ♣ 8 4</p>	

<i>Ouest</i>	<i>Nord</i>	<i>Est</i>	<i>Sud</i>
		1 ♣	1 ♦
1 ♥	Passe	1 ♠	Passe
4 ♠	Fin		

Entame: ♦ R

Enchères : Rien de particulier.

Jeu de la carte : Tous les honneurs sont placés favorablement pour le déclarant... mais il ne le sait pas !

Je vous propose une ligne de jeu simple, laissez passer le Roi de Carreau, disons que Sud rejoue atout par exemple. Carreau pour le Valet, As de Carreau pour la défausse d'un Cœur et Trèfle du mort, Nord doit intercaler un gros honneur pour ne pas vous laisser faire le Valet. Il suffit maintenant d'enlever les atouts et de couper un Trèfle après avoir donné un Trèfle pour faire dix levées.

Quatre atouts de la main, deux Carreaux, l'As de Cœur plus trois levées de Trèfle, (dont une coupe) font bien dix.

FINALE NATIONALE DE LA COUPE DES CLUBS

Donne 3
Sud Donneur
E-O Vul

♠ 6	♠ A V 7 4	♠ R 10 9 5 3 2						
♥ R 9 7 6 5	♥ 4 3 2	♥ A 8						
♦ 6 5 4	♦ D V 3 2	♦ 7						
♣ 10 9 7 5	♣ A 4	♣ R D V 3						
	<div style="display: inline-block; background-color: #008000; color: white; padding: 5px; text-align: center; border: 1px solid black;"> <table style="border-collapse: collapse; margin: 0;"> <tr><td style="padding: 2px;">O</td><td style="padding: 2px;">N</td><td style="padding: 2px;">E</td></tr> <tr><td style="padding: 2px;">S</td><td style="padding: 2px;"></td><td style="padding: 2px;"></td></tr> </table> </div>	O	N	E	S			
O	N	E						
S								
	♠ D 8							
	♥ D V 10							
	♦ A R 10 9 8							
	♣ 8 6 2							

<i>Ouest</i>	<i>Nord</i>	<i>Est</i>	<i>Sud</i>
			1 ♦
Passe	1 ♠	Passe	1 SA
Passe	3 SA	Fin	

Entame: ♥ 6

Enchères : Le plus frustré de la séquence est bien entendu Est qui passe avec sa belle distribution et la valeur de l'ouverture. Il pourrait, certes, intervenir par l'enchère de 2♠ qui est naturelle dans cette situation, mais la médiocre qualité de ses Piques ainsi qu'une vulnérabilité défavorable l'incite au silence.

Jeu de la carte : L'entame Cœur ne tombe pas bien, mais est tout à fait raisonnable.

Est, en main à l'As de Cœur, doit rejouer Trèfle et non pas Cœur. Il connaît, en effet, la faiblesse de la main d'Ouest qui ne peut avoir au plus que 3 points, les Cœurs ne peuvent s'affranchir faute de communication.

Le déclarant qui ne peut pas gagner son contrat, est à la croisée des chemins. Soit il arrive à "lire" le partage 4-4 des Trèfles et dans ce cas, il assurera une de chute en jouant Cœur sans tenter l'impasse au Roi de Pique.

Soit il pense que les Trèfles sont 5-3 et dans ce cas, il tentera l'impasse au Roi de Pique pour ne faire qu'une de chute. Une chose est sûre, cela ne coûte rien de jouer les Carreaux d'abord, les défausses lui donneront peut être la clé du coup : ici rejouer Cœur sans faire l'impasse Pique.

À noter que si Est intervient courageusement à 2♠, les Sans-Atout seront sûrement joués de la main de Nord, dans ce cas, l'entame Trèfle s'impose et le déclarant fera deux de chute sur la meilleure défense.

FINALE NATIONALE DE LA COUPE DES CLUBS

Donne 4

Ouest Donneur

Tous Vul

	♠ A R 9 7					
	♥ 10 5					
	♦ A R 6 4 2					
	♣ V 9					
♠ 4 3	♠ 10 8 6 2	<table style="margin: auto; border: 1px solid black; background-color: #008000; color: white; padding: 5px;"> <tr><td style="padding: 2px;">N</td></tr> <tr><td style="padding: 2px;">O E</td></tr> <tr><td style="padding: 2px;">S</td></tr> </table>		N	O E	S
N						
O E						
S						
♥ A R D 8 7 3 2	♥ 9 6 4					
♦ 9 3	♦ 10 8					
♣ 8 3	♣ A 6 4 2					
	♠ D V 5					
	♥ V					
	♦ D V 7 5					
	♣ R D 10 7 5					
<i>Ouest</i>	<i>Nord</i>	<i>Est</i>	<i>Sud</i>			
3 ♥	X	4 ♥	4 SA			
Passe	5 ♦	Fin				

Entame: ♥ 4

Enchères : Une séquence technique, pour les Nord-Sud. Le Contre de Nord n'est pas parfait avec deux cartes à Trèfle, mais reste la moins mauvaise enchère, tout le reste va bien !

4 ♥ peut surprendre avec aussi peu de jeu, mais vous continuez à prolonger le barrage au nom des dix atouts, en l'occurrence, vous ne faites que deux de chute contrés, 500 ce qui est moins cher que la réussite de la manche adverse.

L'enchère de 4 SA est une enchère de relance faite avec les deux mineures et permet de retrouver le meilleur contrat de votre camp.

Jeu de la carte : Pas grand chose à dire, vous ne perdez que deux As et faites le reste des levées après avoir purgé les atouts.

FINALE NATIONALE DE LA COUPE DES CLUBS

Donne 5

Nord Donneur

N-S Vul

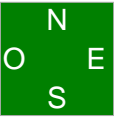
<p>♠ R 10 9 8 ♥ 10 9 ♦ 10 7 5 3 ♣ A R 7</p>	<p>♠ D 4 3 ♥ R 8 7 6 ♦ R V 6 4 ♣ 10 3</p>		<p>♠ 7 6 2 ♥ A D 5 4 ♦ A 9 8 2 ♣ 9 4</p>
	<p>♠ A V 5 ♥ V 3 2 ♦ D ♣ D V 8 6 5 2</p>		
<p><i>Ouest</i></p>	<p><i>Nord</i></p>	<p><i>Est</i></p>	<p><i>Sud</i></p>
	<p>Passe</p>	<p>Passe</p>	<p>1 ♣</p>
<p>Passe</p>	<p>1 ♥</p>	<p>Passe</p>	<p>2 ♣</p>
<p>Fin</p>			

Entame: ♥ 10

Enchères : Une ouverture de 1 ♣, légère et courte vêtue, en troisième position. Comme Sud sait que Nord n'a pas l'ouverture, il pourrait passer sur 1 ♥, mais dans ce cas, Ouest réveillerait les enchères et son camp retrouverait un contrat à Carreau, atout avec lequel il peut faire neuf levées malgré la mauvaise répartition des atouts. L'enchère de 2 ♣ rend la découverte d'un contrat adverse bien difficile, malheureusement, les levées de chute vulnérables coûtent chères.

Jeu de la carte : Pour que le camp Est-Ouest marque un bon coup, il faut encaisser deux de chute. Par exemple, on peut supposer que la défense commence par trois tours de Cœur maîtres, avec une coupe, avant de rejouer Carreau pour l'As d'Est qui rejoue Pique pour libérer le Roi d'Ouest, 200, une note la plupart du temps proche du Top.

FINALE NATIONALE DE LA COUPE DES CLUBS

Donne 6

Est Donneur

E-O Vul

<p>♠ A R V 10 7 ♥ R V 9 ♦ 7 5 4 ♣ 5 3</p>		<p>♠ 9 8 4 3 2 ♥ D 8 5 3 ♦ R 9 6 ♣ 6</p>	<p>♠ 6 ♥ A 6 2 ♦ 10 8 2 ♣ R D 10 9 8 7</p>
		<p>♠ D 5 ♥ 10 7 4 ♦ A D V 3 ♣ A V 4 2</p>	

<i>Ouest</i>	<i>Nord</i>	<i>Est</i>	<i>Sud</i>
		Passe	1 ♦
1 ♠	Passe	2 ♣	Fin

Entame: ♥ 4

Enchères : Après son Passe initial, l'enchère de 2 ♣ n'est plus forçant, elle montre donc une couleur le plus souvent sixième et un misfit Pique ce qui explique le Passe subséquent d'Ouest.

Jeu de la carte : L'entame est désastreuse, mais encore une fois, qu'entamer d'autres ?

Est passe le 9 pour la Dame et l'As, As et Roi de Pique en défaussant un Carreau, la défense ne peut plus faire que deux levées de Carreau et deux levées d'atout.

À l'atout Pique, la défense est plus facile, on entame du singleton Trèfle, As de Trèfle et Trèfle coupé, trois tours de Carreau et de nouveau Trèfle, ce qui permet à Nord de faire un autre atout, soit en coupant, soit en défaussant si Ouest coupe avec un gros atout, mais dans ce cas, son 9 sera promu au rang de carte maîtresse.

FINALE NATIONALE DE LA COUPE DES CLUBS

Donne 7
Sud Donneur
Tous Vul

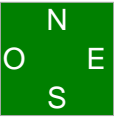
♠ R 3 2 ♥ D 10 7 3 2 ♦ 10 5 ♣ V 9 8	♠ A 8 5 ♥ R 9 5 ♦ R 8 2 ♣ D 10 4 2	♠ D 7 6 ♥ 8 6 ♦ A D V 7 4 ♣ A R 6	
			
	♠ V 10 9 4 ♥ A V 4 ♦ 9 6 3 ♣ 7 5 3		

<i>Ouest</i>	<i>Nord</i>	<i>Est</i>	<i>Sud</i>
			Passe
Passe	1 ♣	1 SA	Passe
2 ♦	Passe	2 ♥	Fin

Entame: ♠ V

Enchères : L'intervention par 1 SA décrit mieux la main qu'une intervention par 1 ♦ avec le double arrêt Trèfle.

Jeu de la carte : Quoiqu'il arrive, il faudra jouer les atouts, aussi moches soient ils ! Prenez l'entame de la Dame, Nord ne devant pas mettre son As, mais le conserver pour capturer le Roi du mort, et Cœur vers le 10 qui pousse au Roi, premier succès.

Nord n'a pas de retour agréable : Pique vous donne le Roi, Carreau le 10 et Trèfle le Valet du mort. Il rejoue donc Cœur pour ne pas compromettre ses honneurs, Sud prend de l'As et rejoue Pique, mettez un petit, le troisième tour de Pique remet en main encore une fois Nord.

Quel que soit son retour, il vous permet d'être au mort pour purger le dernier atout et faire l'impasse au Roi de Carreau en partant du 10... neuf levées !

FINALE NATIONALE DE LA COUPE DES CLUBS

Donne 8

Ouest Donneur

Pers. Vul

<p>♠ 10 6 3 ♥ A 10 5 3 ♦ A 10 4 ♣ V 10 9</p>	<p>♠ A 9 ♥ 8 ♦ R D V 9 8 6 3 ♣ 8 6 2</p> <div style="border: 1px solid black; background-color: green; padding: 5px; width: 40px; margin: 0 auto; text-align: center; color: white;"> N O E S </div> <p>♠ R V 7 ♥ R D V 6 4 2 ♦ 7 5 2 ♣ 5</p> <p>♠ D 8 5 4 2 ♥ 9 7 ♦ — ♣ A R D 7 4 3</p>	<p>♠ R V 7 ♥ R D V 6 4 2 ♦ 7 5 2 ♣ 5</p>	
--	--	--	--

<i>Ouest</i>	<i>Nord</i>	<i>Est</i>	<i>Sud</i>
Passe	1 ♦	1 ♥	2 ♣
2 ♥	3 ♦	3 ♥	3 ♠
Passe	5 ♣	Fin	

Entame: ♥ A

Enchères : Non vulnérable, le jeu de Nord est un peu trop beau pour faire un barrage. En réponse à l'ouverture avec un 6-5, commencez par la plus longue, ne donnez une priorité à la majeure qu'avec des jeux faibles.

Quand Sud décrit son bicolore, Nord doit donner le soutien à Trèfle plutôt que de répéter pour la troisième fois ses Carreaux.

Certains Est-Ouest choisiront peut-être de défendre à 5 ♥.

Jeu de la carte : La manche à Trèfle est facile à gagner telles que sont les cartes, on coupe un Cœur et on affranchit les Piques, As de Pique et Pique vers la Dame... le Roi est placé, la couleur est répartie 3-3, onze levées !

À l'atout Cœur, Est peut ne faire que deux levées de chute sur un jeu d'élimination.

Disons qu'il rejoue Trèfle, coupé, Cœur pour le mort et Trèfle coupé de nouveau. Atout pour l'As et Pique, que fait Nord ? S'il met son As pour rejouer Carreau par exemple, prenez, Pique pour le Roi, on connaît seulement deux Piques en Nord, et vous avez le choix de la remise en main : Pique pour la Dame de Sud qui doit rejouer en coupe et défausse ou Carreau pour Nord qui rejouera lui aussi en coupe et défausse.

Si Nord met un petit Pique au premier tour, mettez le Roi et rejouez Pique pour une fin de coup identique.

FINALE NATIONALE DE LA COUPE DES CLUBS

Donne 9
 Nord Donneur
 E-O Vul

	♠ 7 2		
	♥ 10 9 6 5		
	♦ R 3 2		
	♣ V 10 8 5		
♠ R 9 3	<div style="display: inline-block; background-color: #008000; color: white; padding: 5px; text-align: center;"> N O E S </div>	♠ A V 8 5 4	
♥ D 3		♥ R 8 7 4	
♦ 10 9 8 7 6 4		♦ A V	
♣ R 3		♣ 7 4	
	♠ D 10 6		
	♥ A V 2		
	♦ D 5		
	♣ A D 9 6 2		
<i>Ouest</i>	<i>Nord</i>	<i>Est</i>	<i>Sud</i>
	Passe	1 ♠	1 SA
2 ♠	Fin		

Entame: ♣ A

Enchères : Sud n'a que 15 H, mais l'intervention est justifiée avec les cinq beaux Trèfles, l'intervention n'empêche en rien les adversaires de jouer leur contrat à Pique.

Jeu de la carte : Sud n'a aucune entame agréable, il se décide pour son As dans sa couleur longue, qui a l'avantage, sur cette donne, de ne pas donner de levée, le Roi étant au mort.

Il rejoue Trèfle pour le Roi du mort. Le déclarant, aidé en cela par les enchères, connaît l'emplacement des honneurs ce qui devrait lui permettre de réaliser neuf levées en ne perdant qu'une levée par couleur.

Par exemple, après le Roi de Trèfle, Carreau pour le Valet et la Dame de Sud qui en rejoue. Nord, correctement, ne met pas son Roi, Est prend de l'As et joue Cœur pour la Dame et Cœur à blanc pour le Valet, il n'y a plus qu'à couper un Cœur après avoir joué l'As et le Roi d'atout pour faire plus un.

FINALE NATIONALE DE LA COUPE DES CLUBS

Donne 10

Est Donneur

Tous Vul

	♠ 8 6		
	♥ R V 7 3 2		
	♦ R 10 7		
	♣ D V 3		
♠ 10 7 3	<div style="display: inline-block; background-color: green; color: white; padding: 5px; text-align: center;"> N O E S </div>	♠ A R D V	
♥ A D 9 8		♥ 5	
♦ A V		♦ 9 5 4 3 2	
♣ R 10 6 4		♣ 8 7 2	
	♠ 9 5 4 2		
	♥ 10 6 4		
	♦ D 8 6		
	♣ A 9 5		
<i>Ouest</i>	<i>Nord</i>	<i>Est</i>	<i>Sud</i>
		Passe	Passe
1 ♣	1 ♥	1 ♠	2 ♥
Passe	Passe	X	Fin

Entame: ♠ A

Enchères : Une séquence très agressive chez les Nord-Sud. Est réveille les enchères par Contre et Ouest doit se dire que la manche est lointaine en face de quelqu'un qui a passé d'entrée et avec ses quatre beaux Cœurs prend le risque de transformer le Contre en punitif en espérant marquer les fameux 200.

Jeu de la carte : Le contrat ne peut pas gagner, la défense faisant naturellement deux levées de Pique, le Roi de Trèfle ainsi que l'As de Carreau et deux levées d'atout. Un Top bien mérité qui s'est gagné à l'enchère.

À noter que si le camp Est-Ouest se trouve la force de monter jusqu'à 3 SA, (belle santé) l'entame Cœur livre la neuvième levée si le déclarant joue sur les Trèfles qui sont 3-3 avec l'As placé et qui permettent de trouver deux levées supplémentaires.

FINALE NATIONALE DE LA COUPE DES CLUBS

Donne 11

Sud Donneur

Pers. Vul

<p>♠ R 7 4 3 ♥ A R ♦ 9 8 5 ♣ 9 7 6 5</p>		<p>♠ D 10 2 ♥ D 6 ♦ D 10 7 ♣ A R 8 4 3</p>	<p>♠ V 9 6 5 ♥ 9 5 4 ♦ R 6 4 2 ♣ D V</p>
		<p>♠ A 8 ♥ V 10 8 7 3 2 ♦ A V 3 ♣ 10 2</p>	

<i>Ouest</i>	<i>Nord</i>	<i>Est</i>	<i>Sud</i>
			Passe
Passe	1 ♣	Passe	1 ♥
Passe	1 SA	Passe	2 ♣
Passe	2 ♦	Passe	2 ♥
Fin			
Entame: ♥ A			

Enchères : La main de Sud est marginale, avec ses vilains Cœurs et ses deux As annexes, elle ne correspond pas du tout à une ouverture de 2 faible et il manque un petit quelque chose pour ouvrir au palier de 1.

Après avoir passé, il fait un 2 ♣ Drury et quand il apprend que son partenaire n'a que deux cartes à Cœur, la séquence s'arrête à bas niveau.

Sur cette donne, les cartes donnent raison aux optimistes qui ont ouvert de 1 ♥ et qui joueront la manche.

Jeu de la carte : L'entame de l'As de Cœur à aussi des inconvénients, mais il faut bien entamer quelque chose et il n'y a rien de bien passionnant à côté.

Le déclarant devra tenter l'impasse au Roi de Carreau quand il sera au mort à Trèfle et comme celle-ci réussit, c'est dix levées qui sont facilement réalisées.

La difficulté pour la défense consistera à ne pas jouer sous son Roi de Pique pour ne pas donner la onzième levée, on peut penser après le Roi de Cœur à jouer Trèfle pour chercher une coupe en Est (ce n'est pas le cas) ou couper les communications entre les mains adverses.

FINALE NATIONALE DE LA COUPE DES CLUBS

Donne 12

Ouest Donneur

N-S Vul

<p>♠ R 8 5 ♥ R 10 9 8 ♦ R V 2 ♣ 8 3 2</p>	<p>♠ A D 10 7 6 4 ♥ V 7 2 ♦ A 10 3 ♣ 6</p>	<p>♠ 9 2 ♥ A D 5 3 ♦ D 5 ♣ A D V 9 4</p>	
			
	<p>♠ V 3 ♥ 6 4 ♦ 9 8 7 6 4 ♣ R 10 7 5</p>		
<i>Ouest</i>	<i>Nord</i>	<i>Est</i>	<i>Sud</i>
Passe	1 ♠	X	Passe
3 ♥	Passe	4 ♥	Fin

Entame: ♣ 6

Enchères : Certains préféreront l'enchère de 2 ♣ à celle de Contre avec seulement deux cartes à Carreau, mais la manche à Cœur devrait quand même être atteinte.

Le saut à 3 ♥ indique une force de 8-10 H, mais ne précise pas le nombre de cartes, quatre ou cinq.

Jeu de la carte : Avec ce partage désagréable des couleurs noires, le contrat ne devrait pas gagner, mais la défense devra être vigilante.

Le déclarant met l'As de Trèfle, sinon, c'est déjà chuté que Sud rejoue Pique ou Trèfle.

Supposons que le déclarant enlève les atouts, il joue ensuite Carreau vers la Dame et Carreau pour son Valet.

Nord, en main à l'As de Carreau ne doit surtout pas jouer Pique, qui donnerait le Roi ainsi que le contrat, mais rejouer Carreau (ou atout s'il lui en reste).

Il ne restera plus qu'à Sud de rejouer Pique quand il sera en main au Roi de Trèfle pour faire chuter le contrat, le déclarant ne faisant que quatre atouts de sa main, deux Carreaux, deux Trèfles et une coupe.

FINALE NATIONALE DE LA COUPE DES CLUBS

Donne 13
 Nord Donneur
 Tous Vul

♠ A 8 3	♠ V 10 9 4 2	♠ R D 5									
♥ A 10 8 3 2	♥ 7 4	♥ R D 9 6 5									
♦ 7 5	♦ A 9	♦ R D 8 2									
♣ D 6 2	♣ V 9 8 5	♣ R									
<table style="border: 2px solid green; background-color: green; color: white; width: 60px; height: 60px; margin: auto; text-align: center; font-weight: bold; font-size: 1.2em;"> <tr><td></td><td>N</td><td></td></tr> <tr><td>O</td><td></td><td>E</td></tr> <tr><td></td><td>S</td><td></td></tr> </table>				N		O		E		S	
	N										
O		E									
	S										
	♠ 7 6										
	♥ V										
	♦ V 10 6 4 3										
	♣ A 10 7 4 3										

<i>Ouest</i>	<i>Nord</i>	<i>Est</i>	<i>Sud</i>
	Passe	1 ♥	Passe
3 SA	Passe	4 SA	Passe
5 ♥	Fin		

Entame: ♦ V

Enchères : L'enchère de 3 SA indique un jeu de 13-15 HLD avec au moins quatre atouts, sans courte ni belle couleur longue. Est voit que s'il trouve As en face, le chelem sera de bonne facture, il pose donc le Blackwood et passe quand il apprend qu'il manque deux As.

Jeu de la carte : La défense ne fait que ses deux As, 650 devrait être un score populaire.

FINALE NATIONALE DE LA COUPE DES CLUBS

Donne 14

Est Donneur

Pers. Vul

<p>♠ A 10 5 ♥ 7 3 ♦ 10 9 2 ♣ A V 4 3 2</p>	<p>♠ V 7 6 4 2 ♥ A 8 6 ♦ V 8 7 ♣ 7 6</p>	<p>♠ R 9 ♥ R 5 4 ♦ D 6 4 3 ♣ R D 8 5</p>	
			
	<p>♠ D 8 3 ♥ D V 10 9 2 ♦ A R 5 ♣ 10 9</p>		
<i>Ouest</i>	<i>Nord</i>	<i>Est</i>	<i>Sud</i>
X	2 ♥	1 ♦	1 ♥
4 ♣	Fin	3 ♣	Passe

Entame: ♥ D

Enchères : Une séquence musclée chez les Est-Ouest ! Le Contre dénie la possibilité de faire une enchère naturelle. Après le soutien de Nord, Est connaît au plus trois Piques et normalement au plus deux Cœurs en Ouest ce qui lui laisse huit cartes mineures, soit 4-4 soit 5-3. Son camp possède soit un fit neuvième, soit deux fits huitièmes, ce qui lui permet de surenchérir de manière compétitive au palier de 3 dans le respect de la loi de sécurité distributionnelle.

Si Est ne dit pas 3 ♣, le fit va devenir difficile à retrouver, il faut qu'Ouest réveille les enchères par 2 ♠, qui indique un jeu comme le sien et laisse l'ouvreur choisir le meilleur contrat partiel, ici à Trèfle.

Jeu de la carte : Sur l'entame de l'As de Carreau, le contrat gagne facilement en faisant l'impasse au Valet de Carreau, on part du 10 et on laisse courir si Nord met un petit.

Sur l'entame de la Dame de Cœur, la même ligne de jeu ne fonctionne pas, il suffit que Nord ne couvre pas le premier gros Carreau du mort, mais seulement le second pour que vous perdiez trois levées dans la couleur.

Comme à chaque fois que vous avez des couleurs désagréables à jouer, penser à éliminer au préalable.

Nord prend de l'As de Cœur et en rejoue, prenez du Roi, enlevez les atouts, coupez un Pique et un Cœur avant de présenter le 10 de Carreau, Nord ne couvre pas, mais Sud est en main au Roi et doit rejouer Carreau vous donnant la Dame ou en coupe et défause pour la disparition du Carreau perdant du mort et la perte de seulement trois levées rouges. Bien joué !

FINALE NATIONALE DE LA COUPE DES CLUBS

Donne 15

Sud Donneur
N-S Vul

	♠ 8											
	♥ A 8 7 6											
	♦ D 6 5 2											
	♣ D 5 4 2											
♠ D V 10 9 6 4	<div style="display: inline-block; background-color: green; color: white; padding: 5px; border: 1px solid black;"> <table style="border-collapse: collapse; text-align: center; width: 100%;"> <tr><td></td><td>N</td><td></td></tr> <tr><td>O</td><td></td><td>E</td></tr> <tr><td></td><td>S</td><td></td></tr> </table> </div>		N		O		E		S		♠ 7 5 2	
	N											
O		E										
	S											
♥ V 4		♥ R D 2										
♦ R 9		♦ A V 8 7 4										
♣ R V 6		♣ A 9										
	♠ A R 3											
	♥ 10 9 5 3											
	♦ 10 3											
	♣ 10 8 7 3											
<i>Ouest</i>	<i>Nord</i>	<i>Est</i>	<i>Sud</i>									
			Passe									
1 ♠	Passe	2 ♦	Passe									
2 ♠	Passe	4 ♠	Fin									

Entame: ♣ 4

Enchères : Rien de bien original.

Jeu de la carte : Bien que l'entame donne l'impression de donner une levée, Ouest pouvait facilement se débarrasser de son Valet de Trèfle, soit en le coupant, soit en le défaussant sur un Cœur maître. Enlevez les atouts pour faire paisiblement dix levées.

FINALE NATIONALE DE LA COUPE DES CLUBS

Donne 16

Ouest Donneur

E-O Vul

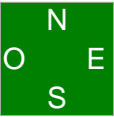
<p>♠ D V 10 7 4 ♥ 10 ♦ 6 3 ♣ R V 9 6 4</p>	<p>♠ R 5 3 ♥ A V 9 7 6 3 2 ♦ 2 ♣ A 2</p>	<p>♠ A 9 2 ♥ R 5 4 ♦ 10 8 7 5 ♣ D 8 7</p>	<p>♠ 8 6 ♥ D 8 ♦ A R D V 9 4 ♣ 10 5 3</p>
			
<i>Ouest</i>	<i>Nord</i>	<i>Est</i>	<i>Sud</i>
Passe	1 ♥	Passe	2 ♦
Passe	2 ♥	Passe	3 ♣!
Passe	3 ♥	Passe	4 ♥
Fin			

Entame: ♣ 7

Enchères : La main de Sud est inenchérissable dans le cadre du SEF. La répétition des Cœurs ne rallongeant pas la couleur, impossible de soutenir au palier de la manche, dire 3 ♦ ne serait pas forcing et nommer des Sans-Atout avec aucun arrêt dans les couleurs noires ne semble pas extraordinaire non plus. Le principe est de nommer une nouvelle couleur, mais, une fois encore, il faut une imagination débridée pour trouver une couleur à nommer.

L'ouvreur ayant la bonne idée de posséder sept cartes à Cœur, il ne manquera pas de les répéter quel que soit votre enchère, ce qui permet d'atteindre le contrat de 4 ♥ sans encombre.

Jeu de la carte : Sur l'entame Trèfle, je vous propose une ligne de jeu raisonnable. As et Roi de Carreau pour se débarrasser du Trèfle perdant et Pique vers le Roi.

Pas de chance, l'As est mal placé, si Est rejoue Trèfle, coupez et rejouez Pique, aucune force au monde ne pourra vous empêcher de couper votre dernier Pique pour dix levées.

Si Est rejoue atout, prenez en main du Valet et rejouez Pique, quel que soit l'adversaire qui prend, il ne peut pas rejouer atout efficacement et encore une fois, vous réussissez à faire dix levées malgré le mauvais emplacement de l'As de Pique et du Roi d'atout.

Pour la petite histoire, il est possible de réussir à faire onze levées, mais en défiant les probabilités... ou qu'Ouest ai décrit son bicolore noir. On prend l'entame de l'As, As de Cœur et Carreau, Est fournit quatre fois ce qui permet de défausser deux Piques en plus du Trèfle et de ne concéder que deux levées majeures.

FINALE NATIONALE DE LA COUPE DES CLUBS

Donne 17

Nord Donneur

Pers. Vul

♠ D 8	♠ R V 6 2	♠ A 10 7 5									
♥ D V 9 3	♥ 10 7	♥ R 8 6 5 4									
♦ 9 8 5 4	♦ A R 6 3	♦ —									
♣ V 10 4	♣ 8 5 2	♣ A R D 7									
	<div style="display: inline-block; background-color: green; color: white; padding: 5px; border: 1px solid black;"> <table style="border-collapse: collapse; text-align: center; width: 60px; height: 60px;"> <tr><td></td><td>N</td><td></td></tr> <tr><td>O</td><td></td><td>E</td></tr> <tr><td></td><td>S</td><td></td></tr> </table> </div>		N		O		E		S		
	N										
O		E									
	S										
	♠ 9 4 3										
	♥ A 2										
	♦ D V 10 7 2										
	♣ 9 6 3										

<i>Ouest</i>	<i>Nord</i>	<i>Est</i>	<i>Sud</i>
	Passe	1 ♥	Passe
2 ♥	X	4 ♥	Fin

Entame: ♦ D

Enchères : Le Contre de Nord est un peu léger, mais son Passe initial le protège.

Jeu de la carte : Il semble normal de ne perdre qu'un Pique et l'As d'atout, le partage 2-2 des atouts rendant tous les plans de jeu gagnants. Onze levées devraient encore une fois être un score partagé à de nombreuses tables.

FINALE NATIONALE DE LA COUPE DES CLUBS

Donne 18

Est Donneur

N-S Vul

<p>♠ A R 10 6 4 ♥ D 8 3 ♦ D 2 ♣ 10 5 3</p>	<p>♠ D 5 ♥ A V 9 4 ♦ A V 7 3 ♣ A 8 7</p>	<div style="border: 2px solid green; padding: 5px; width: 40px; margin: 0 auto;"> <p style="margin: 0;">N O E S</p> </div>	<p>♠ 7 2 ♥ R 10 7 5 2 ♦ R 9 8 6 ♣ R V</p> <p>♠ V 9 8 3 ♥ 6 ♦ 10 5 4 ♣ D 9 6 4 2</p>
<i>Ouest</i>	<i>Nord</i>		<i>Est</i>
			Passe
1 ♠	X		XX
Passe	Passe		2 ♥
			<i>Sud</i>
			Passe
			2 ♣
			Fin

Entame: ♣ 2

Enchères : L'ouverture de 1 ♠ avec cette belle couleur cinquième est obligatoire en troisième position, qui plus est, vert contre rouge. Le Surcontre indique un minimum de 10 points d'honneurs (au plus 11 après le Passe initial) et une volonté de punir les adversaires. Ici, vous êtes prêt à contrer toute couleur rouge nommée par le camp adverse.

L'enchère de 2 ♣ après le Surcontre n'est pas un signe de force, mais bien au contraire, un sauvetage dans une couleur au moins cinquième. Nord ne doit donc pas reparler malgré la valeur de l'ouverture de 1 SA.

2 ♥ montre une couleur cinquième ce qui clôt la séquence, Ouest n'ayant aucune raison de soutenir au vu du Passe initial de son partenaire.

Jeu de la carte : L'entame vous enlève tout problème dans la couleur, il vous faut couper quelques Carreaux. Prenez le retour Trèfle et jouez Carreau vers la Dame, Nord prend de l'As et doit à tout prix rejouer As d'atout et atout s'il veut empêcher le déclarant de réaliser dix levées en double coupe (en commençant par les Piques), cette bonne défense limite le déclarant à neuf levées.

FINALE NATIONALE DE LA COUPE DES CLUBS

Donne 19

Sud Donneur

E-O Vul

♠ 8 4	♠ V 9 6	♠ R D 10 5									
♥ R 10 7	♥ D 8 6 4	♥ 9 3 2									
♦ A 10 9 7 3	♦ R D 6 2	♦ 5									
♣ 8 5 3	♣ R 4	♣ A 10 9 6 2									
	<div style="display: inline-block; background-color: #008000; color: white; padding: 5px; border: 1px solid black;"> <table style="border-collapse: collapse; text-align: center; width: 60px; height: 60px;"> <tr><td></td><td>N</td><td></td></tr> <tr><td>O</td><td></td><td>E</td></tr> <tr><td></td><td>S</td><td></td></tr> </table> </div>		N		O		E		S		
	N										
O		E									
	S										
	♠ A 7 3 2										
	♥ A V 5										
	♦ V 8 4										
	♣ D V 7										

<i>Ouest</i>	<i>Nord</i>	<i>Est</i>	<i>Sud</i>
			1 ♣
Passe	1 ♥	Passe	1 ♠
Passe	2 SA	Fin	

Entame: ♣ 6

Enchères : Encore une fois, la séquence est tout ce qu'il y a de plus banal.

Jeu de la carte : Sur l'entame, Ouest fournit le 3 en pair-impair, Nord prend du Roi et joue Cœur pour le Valet et le Roi d'Ouest qui rejoue Trèfle. Est doit laisser passer le deuxième tour de Trèfle pour laisser les communications avec son partenaire.

Le déclarant va jouer Carreau pour sa Dame, puis Carreau vers son Valet faute de communication. Ouest prend le Valet de Carreau avec son As et il a encore un Trèfle à rejouer ce qui permet à Est de faire les trois levées auxquelles il a le droit dans la couleur.

Les Cœurs étant répartis 3-3, cela n'empêche pas le déclarant de faire huit levées.

FINALE NATIONALE DE LA COUPE DES CLUBS

Donne 20

Ouest Donneur

Tous Vul

♠ 2	♠ V 9 5	♠ A R 8 6 4									
♥ 9 6 5 4	♥ V 3	♥ R D 8									
♦ 10 7 6 2	♦ A D 5 3	♦ V 4									
♣ 10 9 5 4	♣ D V 3 2	♣ R 7 6									
<table style="border: 2px solid green; width: 60px; height: 60px; margin: auto; text-align: center; border-collapse: collapse;"> <tr><td></td><td>N</td><td></td></tr> <tr><td>O</td><td></td><td>E</td></tr> <tr><td></td><td>S</td><td></td></tr> </table>				N		O		E		S	
	N										
O		E									
	S										
	♠ D 10 7 3										
	♥ A 10 7 2										
	♦ R 9 8										
	♣ A 8										

<i>Ouest</i>	<i>Nord</i>	<i>Est</i>	<i>Sud</i>
Passe	Passe	1 ♠	Passe
Passe	1 SA	Fin	

Entame: ♠ A

Enchères : En réveil, l'enchère de 1 SA promet 9-11 H en tenant compte du Passe initial.

En Est, certains ouvriront peut-être de 1 SA plutôt que de 1 ♠, la main s'y prête bien, mais cela tombe extrêmement mal quand le partenaire a un jeu nul comme sur cette donne.

Jeu de la carte : L'entame Pique ne tombe pas bien à la vue du mort, le retour qui nécessite le moins d'honneurs chez le partenaire semble être à Cœur, couleur où le Valet est suffisant en Ouest.

Roi de Cœur donc à la seconde levée, Nord prend de l'As pour rejouer Pique (ou Cœur) ce qui permet au déclarant de faire neuf levées sous la forme de deux Piques, deux Cœurs, trois Carreaux et deux Trèfles avec la réussite de l'impasse au Roi (partez de la Dame).

La défense quant à elle ne fait que quatre levées, trois en majeures et soit un Pique de longueur, soit un Trèfle en fonction des choix des uns et des autres.

FINALE NATIONALE DE LA COUPE DES CLUBS

Donne 21

Nord Donneur

N-S Vul

	♠ 9 6 3 2											
	♥ 8 4 3 2											
	♦ V 6 5											
	♣ D 6											
♠ A R 4	<div style="display: inline-block; background-color: green; color: white; padding: 5px; text-align: center;"> <table style="border: none; margin: 0;"> <tr><td></td><td>N</td><td></td></tr> <tr><td>O</td><td></td><td>E</td></tr> <tr><td></td><td>S</td><td></td></tr> </table> </div>		N		O		E		S		♠ 10 8 7	
	N											
O		E										
	S											
♥ 9 7		♥ D V 10										
♦ R 10 8 4		♦ A D 9 7										
♣ V 9 8 2		♣ 10 5 3										
	♠ D V 5											
	♥ A R 6 5											
	♦ 3 2											
	♣ A R 7 4											
<i>Ouest</i>	<i>Nord</i>	<i>Est</i>	<i>Sud</i>									
	Passe	Passe	1 SA									
Fin												

Entame: ♠ A

Enchères : On devrait atteindre l'unanimité.

Jeu de la carte : Entamer dans une mineure qui n'est que quatrième sur l'ouverture de 1 SA n'est pas sans courir le risque de tomber dans la couleur longue des adversaires que ce soit le déclarant ou le mort, d'où le choix de l'As de Pique pour voir le mort et l'appel du partenaire. L'entame ne tombe pas bien, mais il suffit de rejouer Trèfle deux fois, avant ou après les Carreaux, pour bloquer la couleur de manière à ce que le déclarant ne puisse profiter du Pique du mort.

Si le déclarant affranchit ses Cœurs, la chute est rapide avec un Cœur, deux Piques et quatre levées de Carreau. A cartes-vues, la défense peut même prendre deux de chute, mais à part l'ordinateur, qui joue à cartes-vues ?

FINALE NATIONALE DE LA COUPE DES CLUBS

Donne 22

Est Donneur

E-O Vul

♠ 10	♠ D V 4	♠ R 9 7 6 3 2									
♥ 7 3	♥ 10 8	♥ R 9 6 4									
♦ D 10 8 6 3 2	♦ A V 5	♦ 9 4									
♣ 8 7 3 2	♣ A R 10 9 4	♣ 6									
<table style="border: 2px solid green; width: 60px; height: 60px; margin: auto; text-align: center; border-collapse: collapse;"> <tr><td></td><td>N</td><td></td></tr> <tr><td>O</td><td></td><td>E</td></tr> <tr><td></td><td>S</td><td></td></tr> </table>				N		O		E		S	
	N										
O		E									
	S										
	♠ A 8 5										
	♥ A D V 5 2										
	♦ R 7										
	♣ D V 5										

<i>Ouest</i>	<i>Nord</i>	<i>Est</i>	<i>Sud</i>
		Passe	1 ♥
Passe	2 ♣	Passe	2 SA
Passe	4 SA	Passe	6 SA
Fin			

Entame: ♣ 7

Enchères : L'enchère de 2 SA montre un minimum de 15 H et un jeu régulier, la main de Nord valant 16 HL, il semble normal de proposer le chelem par l'enchère quantitative de 4 SA. Avec 17 H, Sud accepte la proposition avec enthousiasme.

Jeu de la carte : L'entame dans quatre petites cartes dans la couleur adverse au détriment de la couleur sixième à Carreau peut surprendre, mais le but consiste à ne pas donner la douzième directement en partant sous la Dame.

Sur cette donne, l'entame ne change rien, le déclarant va faire treize levées de bien jolie manière.

Il semble normal de commencer par l'impasse au Roi de Cœur en partant du 10 du mort, le Roi étant quatrième, la couleur ne procure que trois levées, quand Ouest défausse, l'impasse Pique pour trouver la douzième levée est sans risque, même si Ouest possède le Roi, il n' a plus de Cœur à rejouer. On remonte au mort à Trèfle et on présente la Dame de Pique, qu'Est couvre ou non est sans importance, l'impasse réussit et vous êtes à la tête de douze levées. Cerise sur le gâteau, le deuxième tour de Pique vous donne la distribution des quatre jeux, on connaît six Piques, quatre Cœurs ainsi qu'un singleton Trèfle en Est ce qui ne lui laisse que deux cartes à Carreau et les probabilités sont en faveur de l'impasse. Jouez tous vos Trèfles, à trois cartes de la fin, Est a dû défusser un Carreau sous peine de vous affranchir une carte majeure.

Carreau pour le Roi, Est n'a plus de Carreau et Carreau pour le Valet en toute sécurité... treize levées !

FINALE NATIONALE DE LA COUPE DES CLUBS

Donne 23
Sud Donneur
Tous Vul

♠ D V 10 3	♠ A 8 5 4	♠ 6 2
♥ 7 3 2	♥ R 10 6 4	♥ D V 9 8 5
♦ V 9	♦ 2	♦ 10 8 7 6
♣ A V 6 3	♣ R D 9 4	♣ 8 2
	<div style="display: inline-block; border: 1px solid black; background-color: green; padding: 5px; text-align: center; margin: 5px;"> N O E S </div>	
	♠ R 9 7	
	♥ A	
	♦ A R D 5 4 3	
	♣ 10 7 5	

<i>Ouest</i>	<i>Nord</i>	<i>Est</i>	<i>Sud</i>
			1 ♦
Passe	1 ♥	Passe	3 ♦
Passe	3 SA	Fin	

Entame: ♥ D

Enchères : Petit rappel, avec un 4-4 en réponse, on commence par la couleur la plus économique et le saut à 3 ♦ promet un minimum de six belles cartes à Carreau et la force d'une ouverture de 1 SA.

Jeu de la carte : Rien de bien extraordinaire à entamer comme souvent, on se réfugie dans sa belle couleur longue, même si elle a été nommée par Nord. Quand on voit le mort, on regrette de ne pas avoir entamé d'une petite carte !

Le déclarant affranchit ses Carreaux et Est en main au quatrième tour de Carreau ne doit pas rejouer Cœur sous peine de voir le déclarant faire son 10 et onze levées par la même occasion, il doit rejouer neutre, ici Pique pour que le déclarant ne fasse que dix levées : deux Piques, deux Cœurs, cinq Carreaux et un seul Trèfle, sauf si Ouest défause deux Trèfles ou que le déclarant, particulièrement inspiré, joue Trèfle vers son 9, mais ce n'est pas raisonnable.

FINALE NATIONALE DE LA COUPE DES CLUBS

Donne 24

Ouest Donneur
Pers. Vul

	♠ 10 4 2								
	♥ V 3								
	♦ 10 6 4								
	♣ V 10 9 6 4								
♠ A R 3	<div style="display: inline-block; background-color: green; color: white; padding: 5px; text-align: center;"> <table style="border: none;"> <tr><td></td><td>N</td><td></td></tr> <tr><td>O</td><td>S</td><td>E</td></tr> </table> </div>		N		O	S	E	♠ D V 6	
	N								
O	S	E							
♥ 10 9		♥ A 8 7 6 5							
♦ A R D 9 7 5		♦ 2							
♣ R 2		♣ A D 8 5							
	♠ 9 8 7 5								
	♥ R D 4 2								
	♦ V 8 3								
	♣ 7 3								

<i>Ouest</i>	<i>Nord</i>	<i>Est</i>	<i>Sud</i>
2 SA	Passe	3 ♦	Passe
3 SA	Passe	4 ♣	Passe
4 SA	Passe	6 SA	Fin

Entame: ♠ 2

Enchères : La main de Sud vaut largement 21 HL et l'ouverture de 2 SA décrit mieux la main qu'une ouverture de 1 ♦ qui vous obligerait éventuellement par la suite à faire des contorsions.

3 ♦ est un Texas Cœur et la réponse de 3 SA dénie le fit. Avec sa bonne distribution et ses 13 H, Est nomme sa seconde couleur en dépassant 3 SA ce qui indique des ambitions de chelem. Ouest avec les trois quart de ses points dans les couleurs courtes de son partenaire freine en disant 4 SA. 4 ♦ serait un contrôle agréant les Trèfles.

À défaut de trouver un fit, Est nomme le petit chelem à Sans-Atout

Jeu de la carte : Les Carreaux sont répartis 3-3 ce qui permet de faire treize levées en sifflotant.